

Softclose Hinge HZ GLASS^{EMOTION}



Each pair of glassEmotion hinges consists of one damping hinge and one self-closing hinge. The damping hinge must be installed below the closing hinge. The closing speed is adjusted at the damping hinge only.

Elk paar glassEmotion scharnieren bestaat uit een dempend scharnier en een zelfsluitend scharnier. Het dempende scharnier moet onder het zelfsluitende scharnier gemonteerd worden. De sluitsnelheid wordt uitsluitend ingesteld op het dempende scharnier.

Jedes Paar glassEmotion Bänder besteht aus einem Dämpfungsband und einem Selbstschließendes Band. Das Dämpfungsband soll immer unterhalb der selbstschließenden Band montiert werden. Die Schließgeschwindigkeit wird nur an der Dämpfungsband eingestellt.

Chaque paire des charnières glassEmotion comprend une charnière d'amortissement et une charnière à fermeture automatique. La charnière d'amortissement doit être montée au-dessous de la charnière à fermeture automatique. La vitesse de fermeture est ajustée à la charnière d'amortissement uniquement.

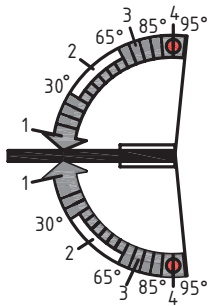
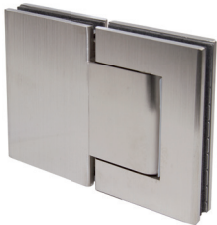

1. closing range: 30° - 0°
2. closing range: 65° - 30°
3. closing range: 85° - 65°
4. hold-open: 90°

adjust with valve 2
adjust with valve 1
non-adjustable

1. sluitbereik: 30° - 0°
2. sluitbereik: 65° - 30°
3. sluitbereik: 85° - 65°
4. vastzetting in open stand: 90°

instellen met ventiel 2
instellen met ventiel 1
niet instelbaar

1. Schließbereich: 30° - 0°
2. Schließbereich: 65° - 30°
3. Schließbereich: 85° - 65°
4. Arretierung in offenen Position 90°

einstellen mit Ventil 2
einstellen mit Ventil 1
nicht einstellbar

1. portée de fermeture 30° - 0°
2. portée de fermeture 65° - 30°
3. portée de fermeture 85° - 65°
4. arrêt en position ouverte 90°

régler par la vanne n° 2
régler par la vanne n° 1
non réglable

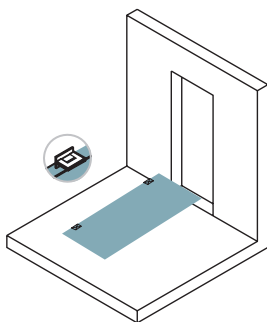

Step 1:
Mount the hinges onto the glass door.
Step 1:
Monteer de scharnieren op de glazen deur.
Schritt 1:
Montieren Sie die Bänder an der Glastür.
étape 1:
Installez les charnières sur la porte en verre.

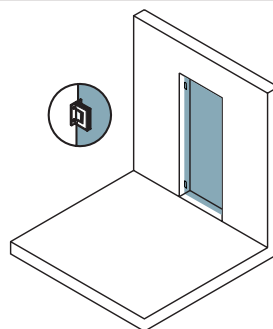

Step 2:
Install the glass door with the hinges at the wall or fixed side panel.
Stap 2:
Monteer de glazen deur met de scharnieren aan de wand of het vaste zijpaneel.
Schritt 2:
Installieren Sie die Glastür mit den Bändern an der Wand oder festem Seitenteil.
étape 2:
Installez la porte en verre avec les charnières au mur ou panneau latéral fixe.

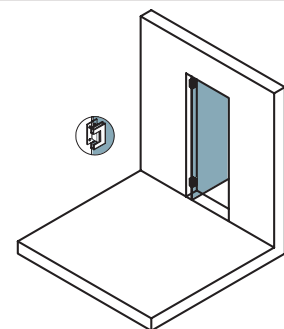

Step 3:
Open the door and adjust the closing speed by means of the adjustment valve.
Stap 3:
Open de deur en regel de sluitsnelheid door middel van het instelventiel.
Schritt 3:
Öffnen Sie die Tür und justieren Sie die Schließgeschwindigkeit mittels des Einstellventils.
étape 3:
Ouvrez la porte et ajustez la vitesse de fermeture au moyen de la vanne de réglage.

Adjusting of closing speed - damping hinge (hinge B)

Unless powerful closing action is required, always adjust the closing speed by valve 1 only. Remove the plastic clip after installing the door at the wall or side panel

Regel de sluitsnelheid enkel met ventiel 1 tenzij een sterke sluitwerking vereist is. Verwijder het plastic klemmetje na montage van de deur aan de wand of het vaste zijpaneel.

Einstellung der Schließgeschwindigkeit nur mit Ventil 1, sofern nicht ein starker Schließvorgang erforderlich ist. Entfernen Sie den Kunststoff-Clip nach der Montage der Tür an der Wand oder festem Seitenteil.

N'adaptez la vitesse de fermeture que par la vanne n° 1, moins qu'il n'y ait demandé une fermeture forte. Après montage de la porte au mur ou panneau fixe latéral, retirez le clip en plastique.

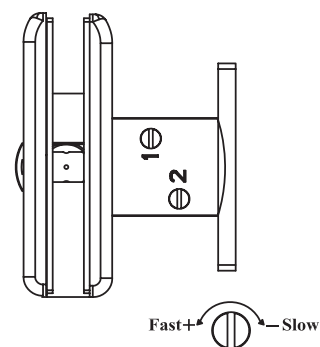

WARNING: Do not loosen the adjustment screw too far as this will make the hinge inoperable. Any warranty is being void if the adjustment screw is loosened too far.

WAARSCHUWING: Draai de instelschroef niet te ver uit aangezien het scharnier hierdoor onbruikbaar wordt. Elke garantie vervalt indien de instelschroef te ver uitgedraaid wordt.

WARNUNG: Lösen Sie die Stellschraube nicht zu weit weil das Band somit unbrauchbar wird. Jede Gewährleistung entfällt, wenn der Stellschraube zu weit gelöst wird.

ADVERTISSEMENT: Ne dévissez jamais la vis de réglage de trop car cela rendra la charnière inutilisable. Toute garantie est nulle si la vis de réglage est dévissée de trop.

The positions of the hinges

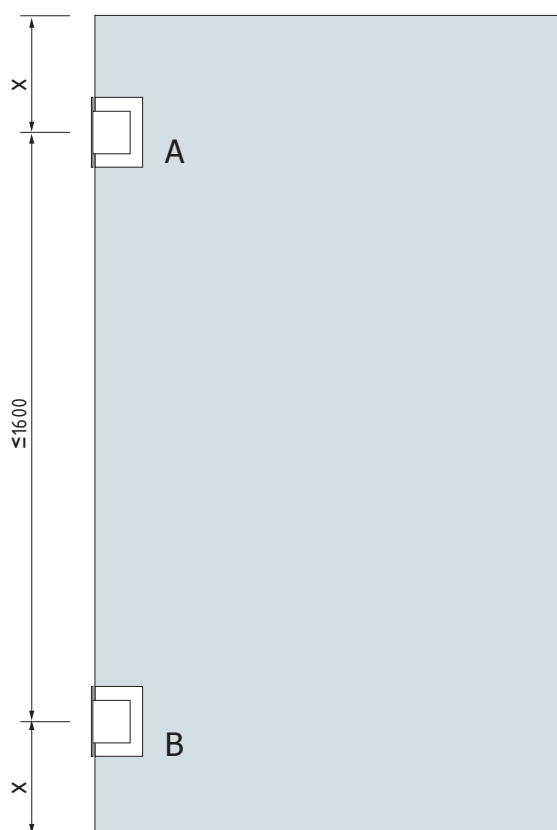

Hinge A: closing hinge
Scharnier A: zelfsluitend scharnier
Band A: Selbstschließendes Band
Charnières A: charnière à fermeture automatique

Hinge B: damping hinge (plastic clip)
Scharnier B: dempend scharnier (plastic clip)
Band B: Dämpfungsband (Kunststoffclip)
Charnières B: charnière d'amortissement (Le clip en plastique)

APPLICATION OF WEDGE-GASKETS FOR CORRECTING THE 0-POSITION

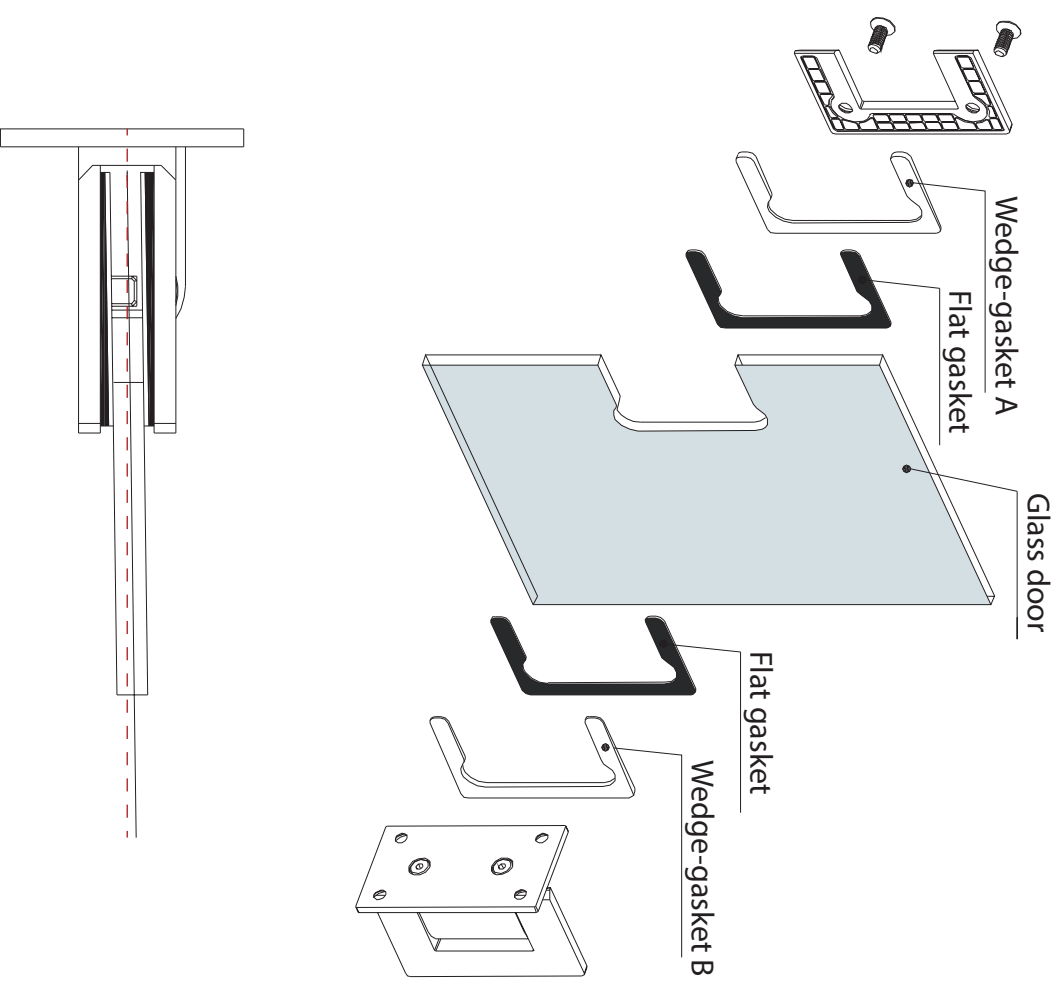
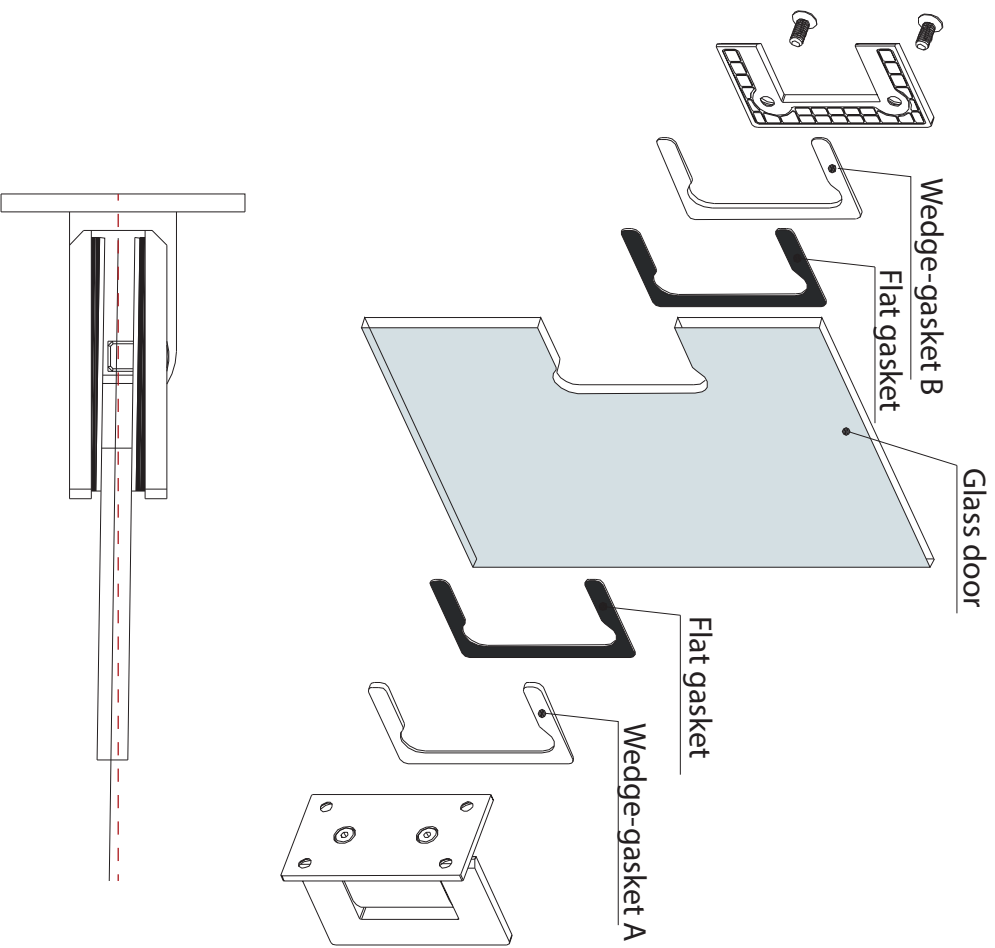

PRODUCT CARE

Regular maintenance of the hinges is necessary for correct functioning. Hinges that come into contact with water (e.g. hinges for shower) must be dried after each using a soft cloth or shammy to prevent lime deposits on the surface. For normal cleaning, use a water-soluble liquid soap.

ATTENTION

NEVER use liquid abrasives, acidic products, ammonia, acetone, bleach, acids for domestic use, disinfectants, undiluted vinegar nor scouring pads or steel wool. Use of these products may cause irreparable damage to the surface. In that case, glassEmotion does not accept any liability.

CLEANING

Lime and dirt deposits on the surface can easily be removed with a solution of water and vinegar (max. 15% = ±10 ml vinegar in 1 liter of water). Then wash well with water and mild soap and rinse with plenty of water.

PRODUCTVERZORGING

Regelmatig onderhoud van de scharnieren is noodzakelijk voor een correcte werking. Scharnieren die in contact komen met water (bv. scharnieren voor douchecabine) na elk gebruik afdrogen met een zachte doek of een zeemvel om kalkafzetting op het oppervlak te voorkomen. Voor de gewone reiniging gebruikt u een in water opgeloste vloeibare zeep.

AANDACHT

Gebruik NOOIT vloeibare schuurmiddelen, zuurhoudende producten, ammoniak, aceton, bleekmiddel, zuren voor huishoudelijk gebruik, ontsmettingsmiddelen, onverdunde azijn noch schuursponsjes of staalwol. Gebruik van deze producten kan onherstelbare schade toebrengen aan het oppervlak. In dat geval aanvaardt glassEmotion geen enkele aansprakelijkheid.

REINIGING

Kalk en vuilophopingen op het oppervlak kunnen gemakkelijk verwijderd worden met een oplossing van water en azijn (max. 15% = ±10 ml azijn in 1 liter water). Daarna goed wassen met water en milde zeep en met ruim water naspoelen.

PRODUKTPFLEGE

Regelmäßige Wartung der Bänder ist notwendig für den einwandfreien Betrieb. Bänder, die in Kontakt stehen mit Wasser (z.B. Bänder für Dusche) nach jedem Gebrauch mit einem weichen Tuch oder Fensterleder trocknen zum verhindern von Kalkablagerungen an der Oberfläche. Für normale Reinigung verwenden Sie einer in Wasser gelöster Flüssigseife.

ACHTUNG

Verwenden Sie NIEMALS flüssigen Schleifmittel, säurehaltigen Produkten, Ammoniak, Aceton, Bleichmittel, Säuren für den häuslichen Gebrauch, Desinfektionsmittel, unverdünntes Essig weder Scheuerschwämme oder Stahlwolle. Verwendung diese Produkte kann irreparablen Schäden an der Oberfläche verursachen. In diesem Fall wird glassEmotion keine Haftung übernehmen.

REINIGUNG

Kalk-und Schmutzablagerungen auf der Oberfläche können einfach mit einer Lösung aus Wasser und Essig (max. 15% = ±10 ml Essig in 1 Liter Wasser) entfernt werden. Nachdem gut reinigen mit Wasser und milder Seife und mit viel Wasser nachspülen.

ENTRETIEN DU PRODUIT

L'entretien régulier des charnières est nécessaire pour un fonctionnement correct. Charnières qui entrent en contact avec de l'eau (p.e. charnières pour douche) doivent être séchées après chaque utilisation avec un chiffon doux ou une peau de chamois afin d'éviter les dépôts calcaires sur la surface. Pour le nettoyage normal, utilisez un savon liquide dilué à l'eau.

ATTENTION

NE JAMAIS utiliser des produits liquides abrasifs, acides, l'ammoniaque, acétone, eau de javel, acides à usage domestique, désinfectants, du vinaigre non dilué ni des tampons à récurer ou de laine d'acier. L'utilisation de ces produits peut causer des dommages irréparables à la surface. Dans ce cas, glassEmotion décline toute responsabilité.

NETTOYAGE

Lime et dépôts de saleté sur la surface peuvent être facilement enlevées avec une solution d'eau et de vinaigre (max. 15% = ± 10 ml de vinaigre dans 1 litre d'eau). Puis, lavez à l'eau et au savon doux et rincez abondamment à l'eau.